

200820

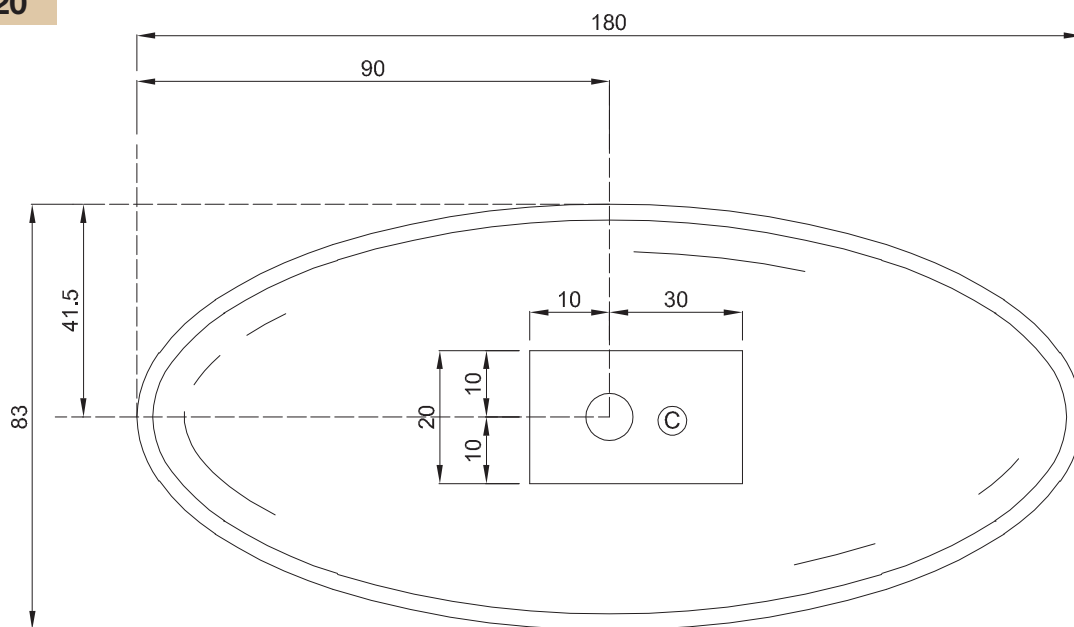

- Pozzetto per scarico cm 40x20 profondità max cm 8
- Space for waste, 40 x 20 cm, max depth 8 cm
- Bonde d'évacuation 40x20 cm profondeur max 8 cm
- Pozo para el desagüe 40 x 20 cm de profundidad max 8 cm

Tutte le misure sono espresse in cm. | All measurements are expressed in cm. | Toutes les mesures sont exprimées en cm. | Sämtliche Maße sind in cm.

200830

Tutte le misure sono espresse in cm. | All measurements are expressed in cm. | Todas las medidas están expresadas en cm. | Sämtliche Maße sind in cm.

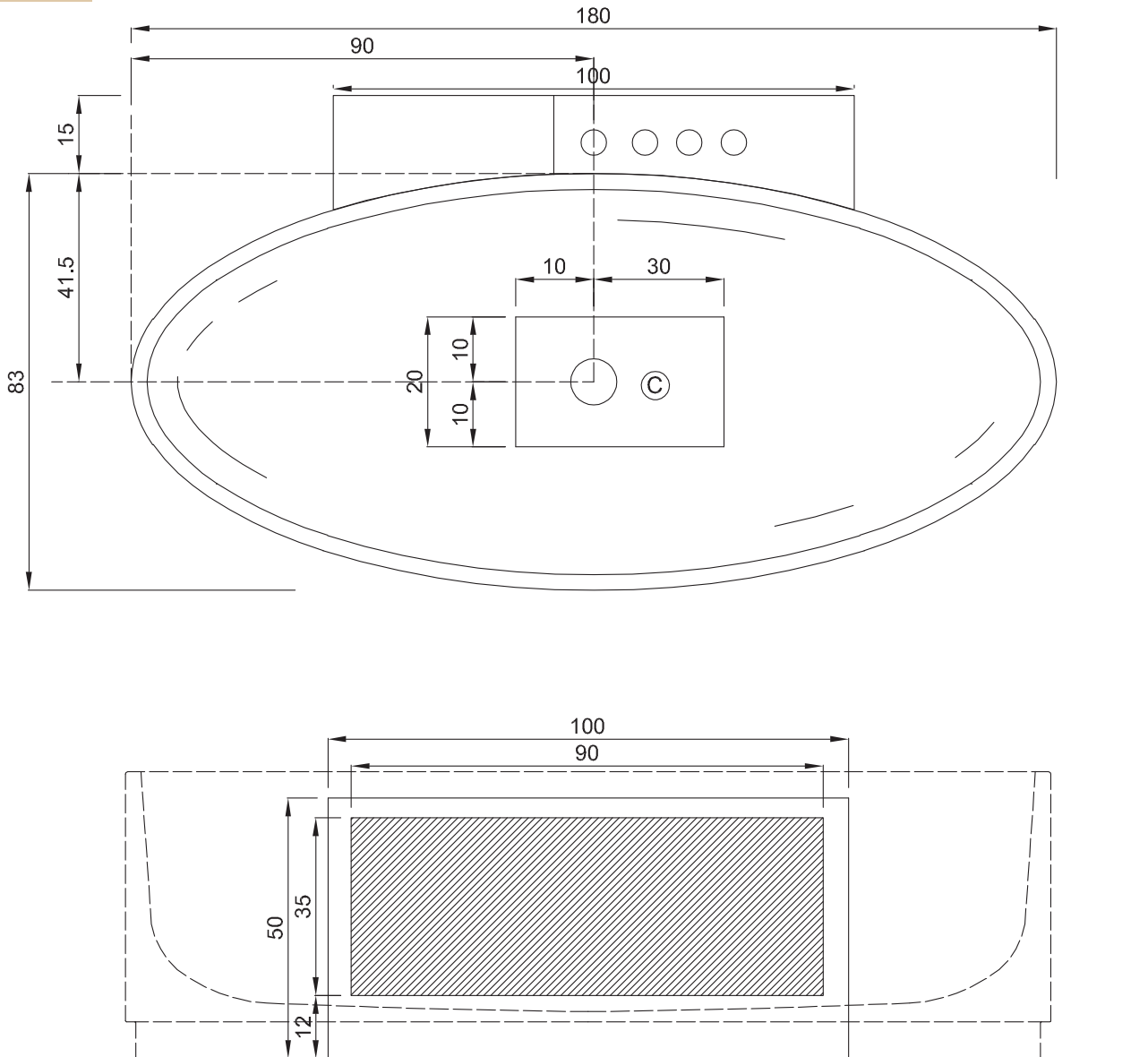

- Pozzetto per scarico cm 40x20 profondità max cm 8
- Space for waste, 40 x 20 cm, max depth 8 cm
- Bonde d'évacuation 40x20 cm profondeur max 8 cm
- Pozo para el desagüe 40 x 20 cm de profundidad max 8 cm

- ▨ ● Area in cui è possibile avere gli attacchi dell'acqua calda/fredda
- Area in which hot/cold water connections can be installed
- Point où il est possible d'avoir les branchements de l'eau chaude/froide
- Área donde se puede colocar la toma del agua caliente/fría